



MWLG 150-12EV

12V 150Ah

Zgodność z normami

PN-EN 60896-21:2007
PN-EN 60896-22:2007
PN-EN 61056-1:2008
PN-EN 61056-2:2003(U)
PN-E-83016:1999

Bezobsługowe akumulatory żelowe MW Power serii MWLG wykonane są w technologii VRLA-GEL (elektrolit w postaci żelu z separatorem PVC-SiO₂ z wewnętrzną rekombinacją gazów). Przeznaczone są głównie do pracy cyklicznej oraz tam gdzie występują głębokie rozładowania np. instalacje PV, pojazdy elektryczne, maszyny czyszczące, wózki golfowe i inwalidzkie, zasilanie łodzi elektrycznych i campingów. Mogą być także stosowane w instalacjach zasilania awaryjnego np. UPS, oświetlenie awaryjne, systemy automatyki. Dla głębokości rozładowania do 50% do 1000 cykli pracy. Projektowany czas życia do **12-15 lat** dla 20-25 °C



Wymiary

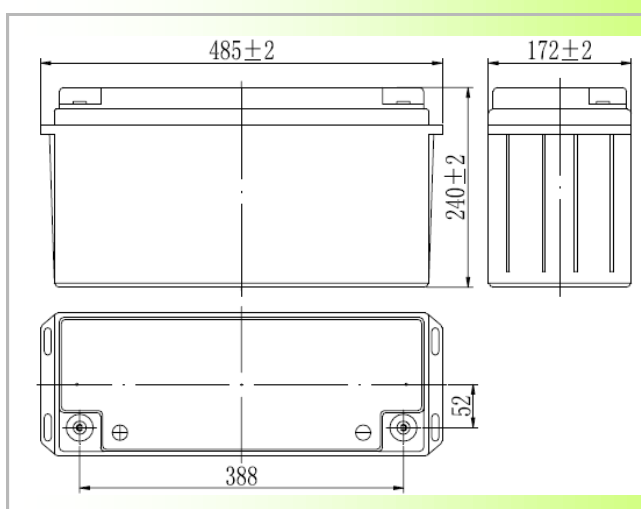

Specyfikacja

Napięcie nominalne	12V	
Pojemność nominalna	150,0 Ah	
Wymiary	Długość	485 mm
	Szerokość	172 mm
	Wysokość	240 mm
	Wysokość całkowita	240 mm
Obudowa ABS/(UL94-HB) opcjonalnie UL94-V0		
Waga	46,5 kg	

Charakterystyka

Pojemność dla 25°C i napięcia odcięcia 10,5V	20h	150,0 Ah
	10h	139,0 Ah
	1h	82,1 Ah
Rezystancja wewn.	akum. naład.	4 mΩ
Pojemność	dla +20°C	100%
	dla +0°C	85%
	dla -15°C	65%
Samorozładowanie	3 m-ce	91%
	6 m-cy	82%
	12 m-cy	64%
Terminal	Śruba M8	
Ładowanie	Buforowe	13,50-13,80V
	Cykliczne	14,20-14,50V
Max. prąd ładowania	30,0 A	
Max. prąd rozładowania	900 A (5 sek.)	
Temperatury pracy: Rozładowanie: -20°C ÷ 50°C Ładowanie: -20°C ÷ 50°C Przechowywanie: -20°C ÷ 50°C		

Ch-ka rozładowania w temp. 25 °C

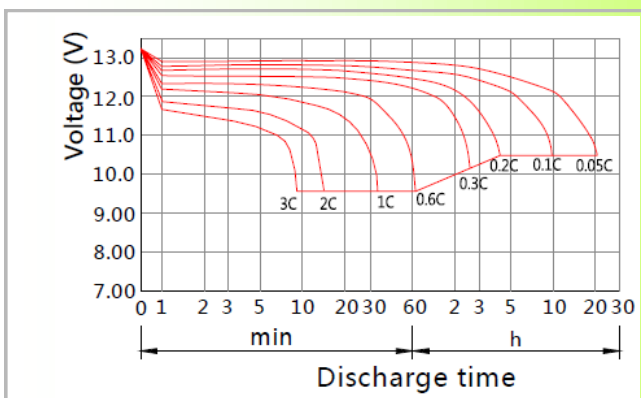

Terminal

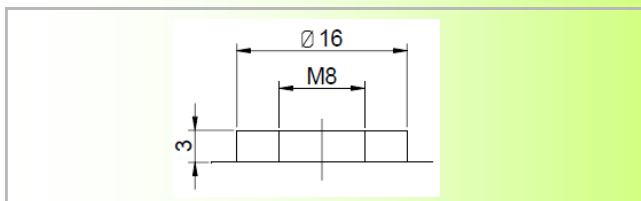



MWLG 150-12EV

12V 150Ah

Zgodność z normami

PN-EN 60896-21:2007
 PN-EN 60896-22:2007
 PN-EN 61056-1:2008
 PN-EN 61056-2:2003(U)
 PN-E-83016:1999

Zależność ilości cykli do głębokości rozładowania

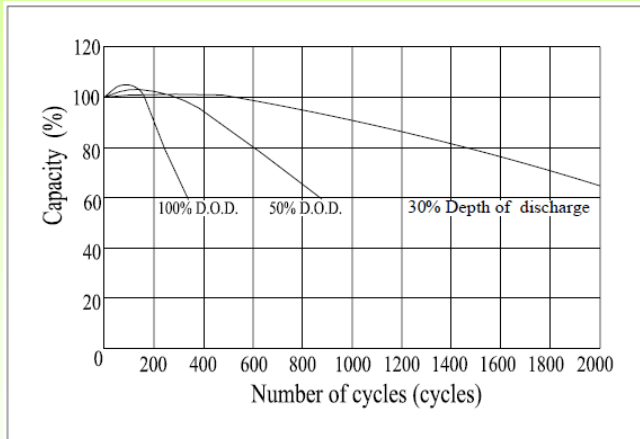

Charakterystyka napięcia ładowania względem temperatury

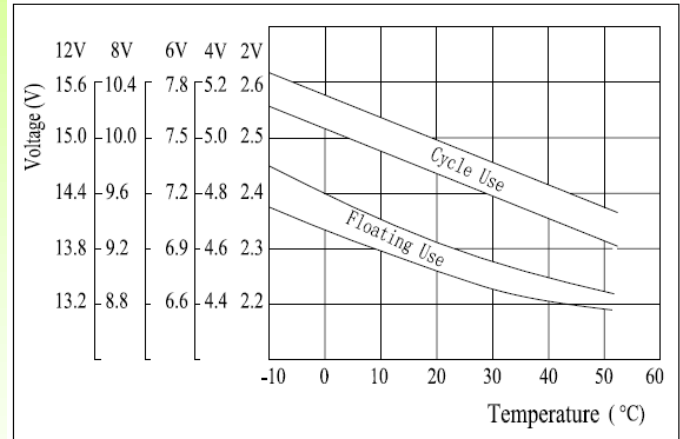

Zależność lat życia od temperatury

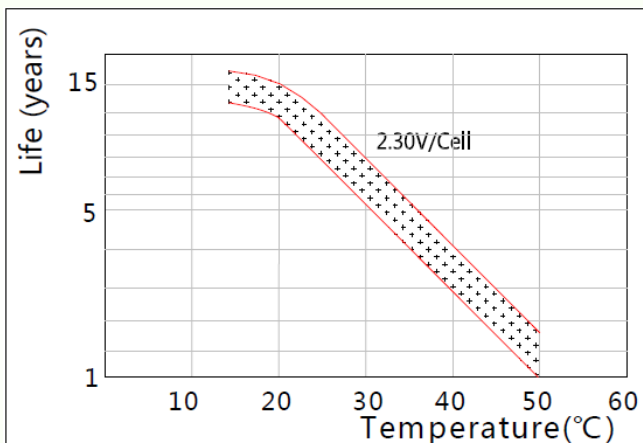

Charakterystyka ładowania

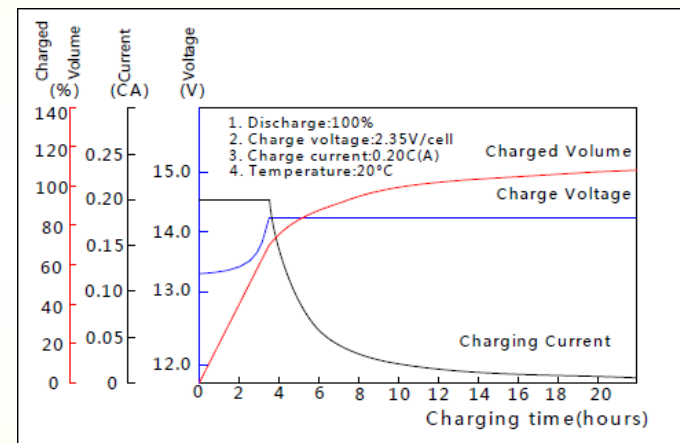

Stałoprądowa charakterystyka rozładowania (A, 25°C)

F.V/TIME	15min	30min	60min	2h	3h	4h	5h	6h	8h	10h	20h
9.60V	203	140	87.3	51.0	36.0	28.3	23.7	20.2	15.8	14.0	7.67
9.90V	198	137	86.0	50.7	35.7	28.1	23.6	20.1	15.7	14.0	7.65
10.2V	190	133	83.8	50.3	35.5	27.9	23.4	19.9	15.6	14.0	7.63
10.5V	184	130	82.1	49.5	35.3	27.8	23.3	19.8	15.5	13.9	7.50
10.8V	174	125	79.6	48.2	34.2	26.9	22.6	19.2	15.0	13.8	7.53

Stałowocowa charakterystyka rozładowania (Watt, 25°C)

F.V/TIME	15min	30min	60min	2h	3h	4h	5h	6h	8h	10h	20h
9.60V	2260	1594	1006	594	425	335	282	240	188	169	92.4
9.90V	2206	1562	991	590	422	333	280	239	187	168	92.3
10.2V	2124	1514	965	585	420	330	278	237	186	168	92.0
10.5V	2052	1477	946	576	417	328	276	235	184	167	90.4
10.8V	1944	1423	917	562	404	318	268	228	179	166	90.8