



MWP 18-12

Zgodność z normami
 PN-EN 60896-21:2007
 PN-EN 60896-22:2007
 PN-EN 61056-1:2013-05
 PN-EN 61056-2:2013-05
 PN-E-83016:1999

Akumulatory MW Power serii MWP są wykonane w technologii VRLA (AGM) i przeznaczone do stosowania zarówno w systemach zasilania awaryjnego jak i innych aplikacjach w których akumulator pracuje cyklicznie. Preferowane zastosowania akumulatorów tej serii to:

zasilanie awaryjne UPS, w systemach automatyki oraz jako źródło energii w urządzeniach przenośnych, zasilanie silników i innych urządzeń w trybie pracy cyklicznej. Dla rozładowań 50% do 600 cykli pracy. Projektowana żywotność wynosi 12 lat dla 20-25°C

Specyfikacja		
Napięcie nominalne	12V	
Pojemność nominalna	18 Ah	
Wymiary	Długość	181 mm
	Szerokość	76 mm
	Wysokość	167 mm
	Wysokość całkowita	167 mm
Waga	5,8 kg	



Wymiary mm (cale)

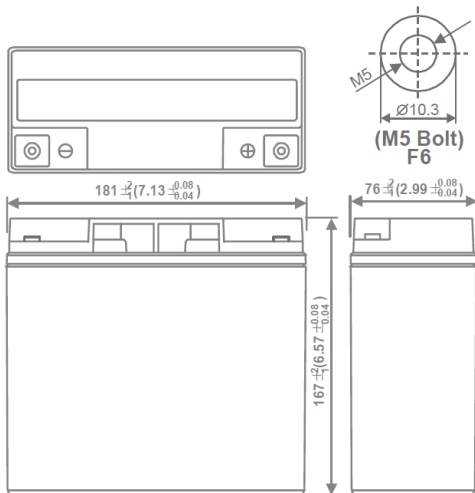

Zalecany/maksymalny moment dokręcenia M5: 5Nm/6Nm

Charakterystyka rozładowania

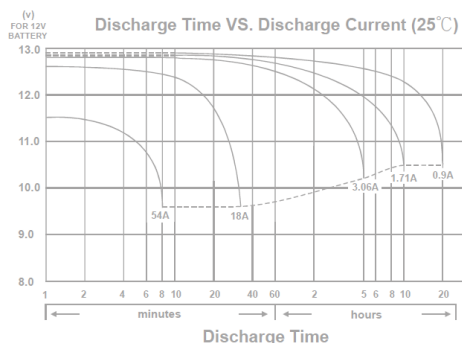

Charakterystyka		
Pojemność dla 25°C i napięcia odcięcia 10,2V	20h	19 Ah
	10h	18 Ah
	5h	15,4 Ah
Rezystancja wewnętrzna	Aku. naładowany	10 mΩ
Pojemność	Dla 20°C	100%
	Dla 0°C	85%
	Dla -15°C	65%
Samorozładowanie	3 m-ce	90%
	6 m-cy	80%
	12 m-cy	65%
Terminal /Obudowa	M5/UL94HB	
Ładowanie	Buforowe	13,5-13,8 V
	Cykliczne	14,4-15,0 V
Max prąd ładowania	5.4 A	
Max prąd rozładowania	270A / 5s	
Temperatury pracy	Rozładowanie	-20°C—50°C
	Ładowanie	-20°C—50°C
	Przechowywanie	-20°C—50°C



BIURO HANDLOWE:
 03-310 WARSZAWA
 UL. STANIEWICKA 14
 TEL. 32 44 00 960
 FAX: 22 674 75 21,
 E-MAIL: HANDEL@MPLENERGY.PL

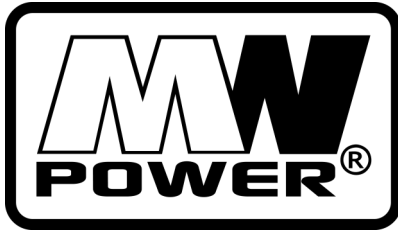

MWP 18-12

Zgodność z normami

PN-EN 60896-21:2007
 PN-EN 60896-22:2007
 PN-EN 61056-1:2013-05
 PN-EN 61056-2:2013-05
 PN-E-83016:1999

Wpływ temperatury na pojemność

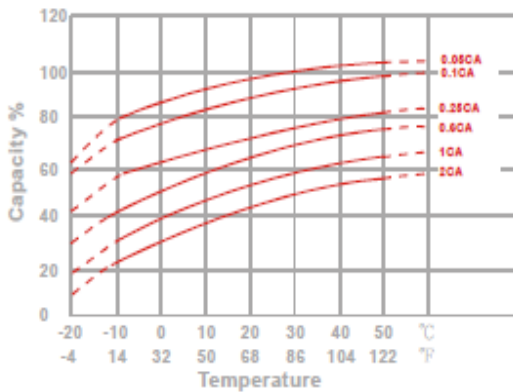

Charakterystyka spadku pojemności przy przechowywaniu

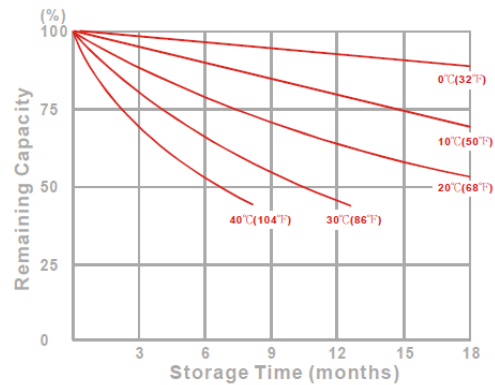

Żywotność akumulatora dla pracy buforowej

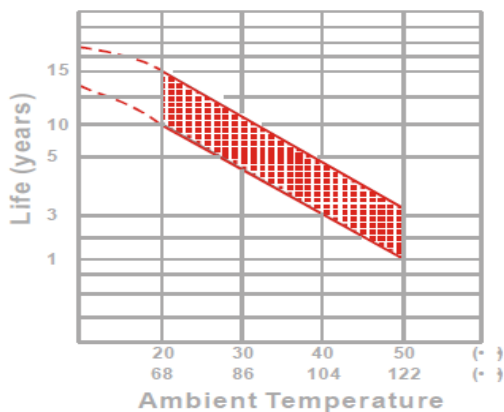

Stałoprądowa charakterystyka rozładowania (Watt, 25°C)

Napięcie	11,1 V	10,8 V	10,5 V	10,2 V	9,9 V	9,6V
5 min	708	780	822	834	846	858
10 min	484	529	556	562	572	579
15 min	411	440	459	463	469	474
30 min	213	229	239	241	244	247
60 min	127	133	136	138	139	142
120 min	73	75	78	78	79	80
180 min	54	55	57	57	58	58
240 min	43	44	45	45	45	46
300 min	37	37	38	38	38	39
600 min	22	22	22	22	23	2
1200 min	11	11	11	12	12	12

Żywotność akumulatora dla pracy cyklicznej

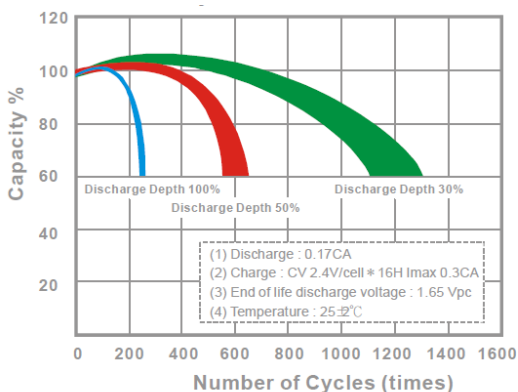

Staalocowa charakterystyka rozładowania (A, 25°C)

Napięcie	11,1 V	10,8 V	10,5 V	10,2 V	9,9 V	9,6V
5 min	72,7	76,3	79,5	80,8	82,2	84,6
10 min	43,8	46,3	48,5	49,4	50,4	52,1
15 min	36,3	38	39,5	40,1	40,8	41,7
30 min	19,1	20,2	21,1	21,4	21,8	22,3
60 min	10,8	11,3	11,7	11,8	12	12,2
120 min	6,23	6,37	6,49	6,53	6,58	6,65
180 min	4,51	4,61	4,69	4,72	4,76	4,82
240 min	3,6	3,67	3,72	3,74	3,77	3,8
300 min	3,09	3,14	3,18	3,19	3,21	3,23
600 min	1,81	1,85	1,88	1,89	1,9	1,91
1200 min	0,958	0,973	0,984	0,987	0,991	0,995



BIURO HANDLOWE:
 03-310 WARSZAWA
 UL. STANIEWICKA 14
 TEL. 32 44 00 960
 FAX: 22 674 75 21,
 E-MAIL: HANDEL@MPLENERGY.PL